

KONSOLE

schallentkoppelt



ANLAGENTECHNIK

Typ **303**
Form **WF-A**

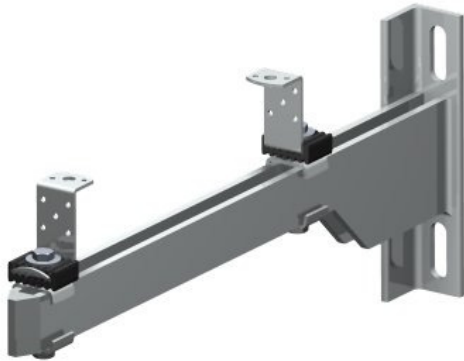

Anwendungsbeispiel

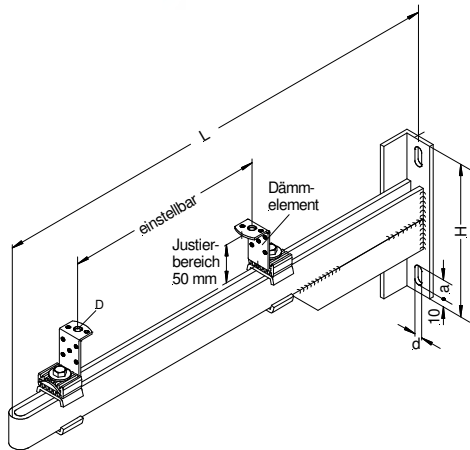
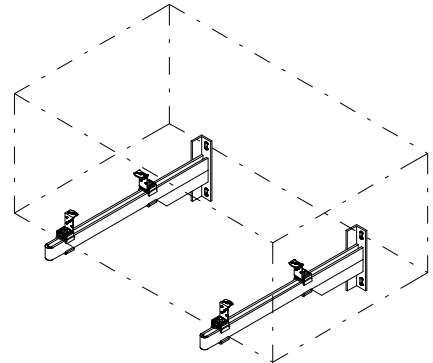

Gr.	Stützstrebe	1 KN Tragkraft			
		H x L	D	d x a	ca. Gewicht
1	ohne	150 x 200	9	10,5 x 25	0,8 kg
2	ohne	150 x 300	9	10,5 x 25	1,1 kg
3	mit	200 x 400	9	10,5 x 25	2,2 kg
4	mit	250 x 500	9	10,5 x 25	3,5 kg
5	mit	300 x 600	9	10,5 x 25	4,0 kg
6	mit	350 x 700	9	10,5 x 25	4,6 kg

Maße in mm

Beschreibung

Die mit zwei Dämmteilen versehene dipa Konsole Typ 303 Form WF-A ist eine Langlochkonsole und eignet sich zur körperschallentkoppelten Montage z.B. von Klimageräten. Das Einbauteil wird auf den Dämmelementen befestigt, welche im Bereich der Auslegerkonsole einstellbar sind.

Die Sicherungsscheiben ermöglichen eine problemlose und exakte Arretierung auf der Konsole.

Lieferform

verzinkt