

# KONSOLETRÄGERSYSTEM

Variable Lösungen für den Anlagenbau



## ANLAGENTECHNIK

Typ **303**  
Form **KT 80**  
**KT 100**  
**KT 120**

### Anwendungsbeispiel:

z.B. als Winkelkonsole  
kombiniert mit dipa- Gleitlager

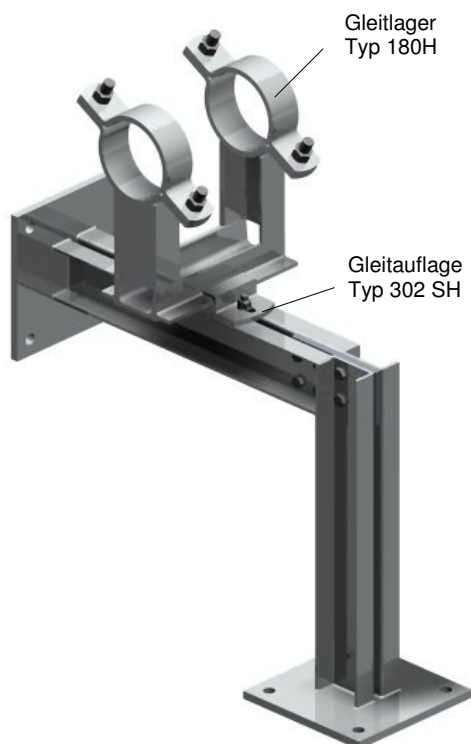

### Montagevarianten



Winkelkonsole



Doppelkonsole



Brücke

### Beschreibung

Das dipa- Konsolenträgersystem bietet Ihnen viele Möglichkeiten Gleitlager oder Festpunkte nach Ihren baulichen Gegebenheiten zu befestigen.

Durch die spezielle Bauweise können Lager oder Festpunkt stufenlos seitlich verschoben werden.

Die Montage erfolgt über handelsübliche Sechskantschrauben. Spezialmuttern oder Klemmsysteme sind nicht erforderlich.

Die Bauformen KT80, KT100 und KT120 sind für schwere Lasten konzipiert.

### Kombinationsmöglichkeiten mit Typ

Serie 116, 118, 171, 180, 190, 302 S

### Lieferform

Werkstoff Nr.: 1.0038, Oberfläche schwarz, grundiert oder feuerverzinkt, bzw.

Edelstahl Wst. Nr.: 1.4301 oder 1.4571

