

Typ **102**
Form **a**

LÜFTUNGSTECHNIK ■

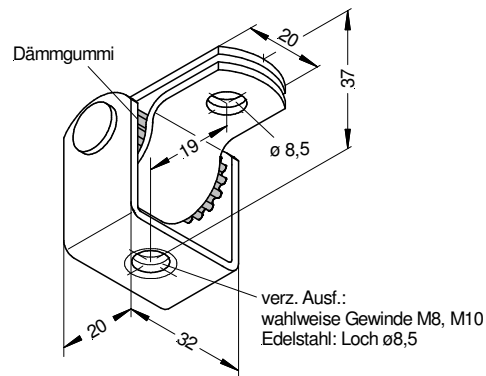

Anwendungsbeispiele

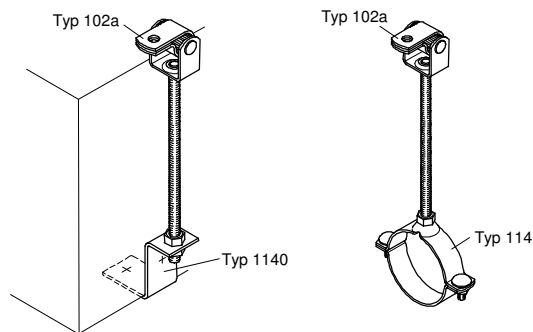

Alle Maße in mm

Artikel	Artikelnummer	Beschreibung
102a M8	20001014	Gewinde M8 im U-Teil
102a M10	20014434	Gewinde M10 im U-Teil

Technische Daten

Einfügungsdämmung: 18 db (A)
max. Zugbelastung: 1000 N
Bruchlast: > 6000 N
Federimpedanz (250 Hz): $6,3 \cdot 10^5$ g/s

Beschreibung

Körperschalldämmendes Befestigungselement zur Befestigung hängender Einbauteile wie z.B. Rohrleitungen, Unterdecken und Lüftungskanäle. Das mit Vorspannung vernietete Profilmgummi erfüllt die Anforderungen der DIN 4109 sicher und **dauerhaft**. Alterung und Aushärten durch hochtemperierte Rohrleitungen und somit Minderung der Körperschalldämmung ist ausgeschlossen. Durch die Achsversetzung zwischen Gewindestange und Befestigungsloch können Bohrfehler im Baukörper problemlos ausgeglichen werden.

Lieferform

verzinkt, mit Gewinde M8, M10
Edelstahl, mit Bohrung ø8,5

Kombinationsmöglichkeiten mit Typ

114 Mu, 114 Ni, 170, 175 und 1140

Bevorzugter Anwendungsbereich

Luft- und Klimatechnik

