

KANALHALTER

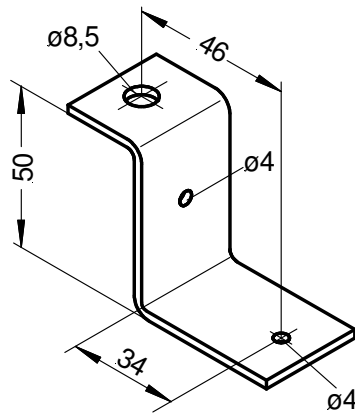

■ LÜFTUNGSTECHNIK

Typ 1140
Form



Alle Maße in mm

Anwendungsbeispiel

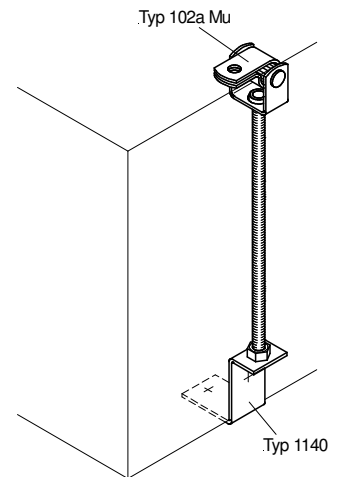

Artikel	Artikelnummer
1140	30004740

■ Beschreibung

Befestigungselement zur Halterung von Rechtecklüftungskanälen für Gewindestabanbindung M8. Der dipa Kanalhalter 1140 ergibt in Verbindung mit dem dipa Dämmteil 102a eine Körperschalldämmende Befestigungseinheit (siehe Technische Daten Typ 102a).

■ Lieferform

verzinkt, mit 8,5 mm Bohrung

■ Kombinationsmöglichkeiten mit Typ

Typ 102a

■ Bevorzugter Anwendungsbereich

Luft- und Klimatechnik

