

# GLEITANSCHRAUBPLATTE



**KÄLTETECHNIK  
ANLAGENTECHNIK**

Typ  
Form

**302  
SH**

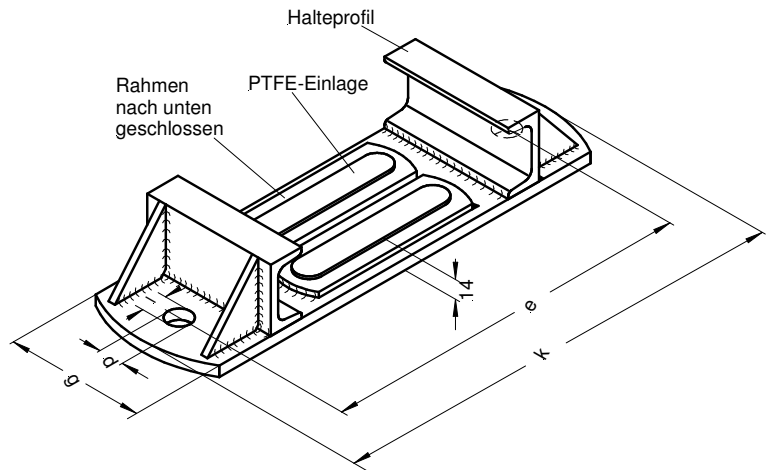
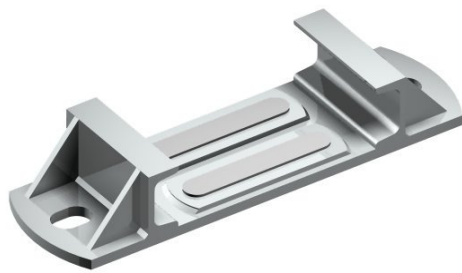

**Auswahltabelle für Typ 171 und 180 mit Halteprofil**

Alle Maße in mm

Rohrdurchmesser	Größe	Artikelnummer Ausführung feuerverzinkt	zul. Auftriebslast / kg	e	g	k	l	d	Ausführung
21,3 – 57,0	1	25004696	800	148	60	193	26	13	
60,3	2	25004697	800	158	60	203	26	13	
70,0 – 88,9	3	25004698	800	168	60	213	26	13	
108,0 – 139,7	4	25004699	1200	188	80	233	26	13	
159,0 – 168,0	5	25004700	1500	215	80	267	26	18	
219,1 – 273,0	6	25004701	1800	235	80	287	26	18	
323,9 – 457,0	7	25004702	1800	275	100	337	31	22	
508,0	8	25004703	2600	318	100	380	31	22	
610,0	9	25006566	2800	358	100	420	31	22	
711,0	10	25011869	2800	418	100	480	31	22	
813,0 – 914,0	11	25023316	2800	528	100	590	-	23	

**Lieferform**

Werkstoff Nr.: 1.0038, Oberfläche: verzinkt

03.11